

# TOUGH GUN® TA3

## Pistola robótica refrigerada por aire MIG

Publicado en enero de 2022 • Índice N° TA3/4.4

**MIG (GMAW)**  
Soldadura robótica 

### Especificaciones rápidas

#### Clasificación de ciclo de servicio

100%: 350 amperios con gases mezclados  
*Los valores están basados en pruebas que cumplen con las normas de IEC 60974-7*

#### Procesos

Soldadura MIG (GMAW)

#### Robots

ABB®, COMAU®, FANUC®,  
Kawasaki®, KUKA®, Motoman®,  
OTC Daihen®, Panasonic®

- La pinza de cuello rediseñada mejora la durabilidad y la consistencia de la fuerza de sujeción
- Los cuellos estándar adicionales expanden las opciones de punto central de la herramienta y una variedad de ventanas de operación
- Reemplazo directo para pistolas robóticas MIG TOUGH GUN® ThruArm™ serie G1
- Disponible como un paquete completo, del conector de alimentación a la punta de contacto
- Las tecnologías de freno de alambre, chorro de aire y TOUGH GUN I.C.E.® se encuentran disponibles de manera opcional para modelos selectos

Diseñada para los robots de brazo actuales, la pistola robótica MIG TOUGH GUN® TA3 refrigerada por aire combina las opciones de producto más valiosas de nuestras plataformas TOUGH GUN ThruArm™ Series G1 y G2, incluido nuestro uncable de bajo esfuerzo (LSR) robótico, con nuevas características que ofrecen mayor resistencia y durabilidad.

A diferencia de los uncables convencionales, nuestro uncable LSR único y durable incorpora una conexión de alimentación giratoria que permite la rotación sin esfuerzo. Un conducto protector contribuye a la longevidad de este cable gracias a que protege sus componentes de entornos de soldadura difíciles.

El uncable LSR (no visible) permite la rotación sin esfuerzo

La pinza de cuello rediseñada mejora la durabilidad y la consistencia de la fuerza de sujeción

Incluye un sistema de ranura de precisión para la alineación precisa y reemplazo rápido.

Opciones de cuello estándar adicionales

Compatible con TOUGH LOCK® o los ¡NUEVOS! consumibles AccuLock™ R y el sistema QUICK LOAD® Liner AutoLength™



**Tregaskiss**  
2570 North Talbot Road  
Windsor, Ontario NOR 1L0  
Canadá

Teléfono: 1-855-MIGWELD (644-9353) (EE.UU. y Canadá)  
+1-519-737-3000 (Internacional)  
Fax: 519-737-1530  
Para obtener más información, visítenos en [Tregaskiss.com](http://Tregaskiss.com)

# Componentes del sistema

## Componentes del sistema para todos los robots, excepto los robots FANUC®

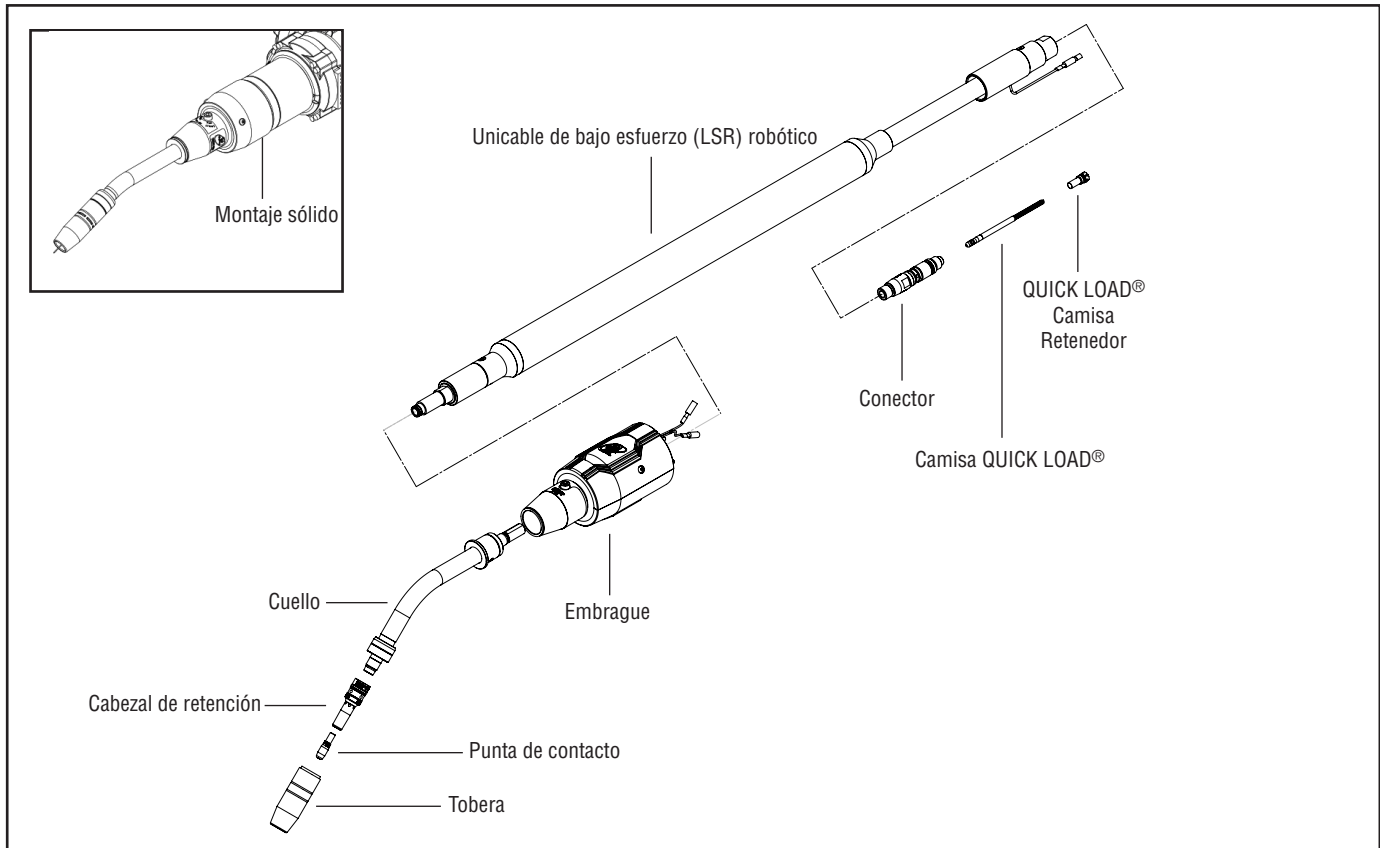

## Componentes del sistema para robots FANUC®

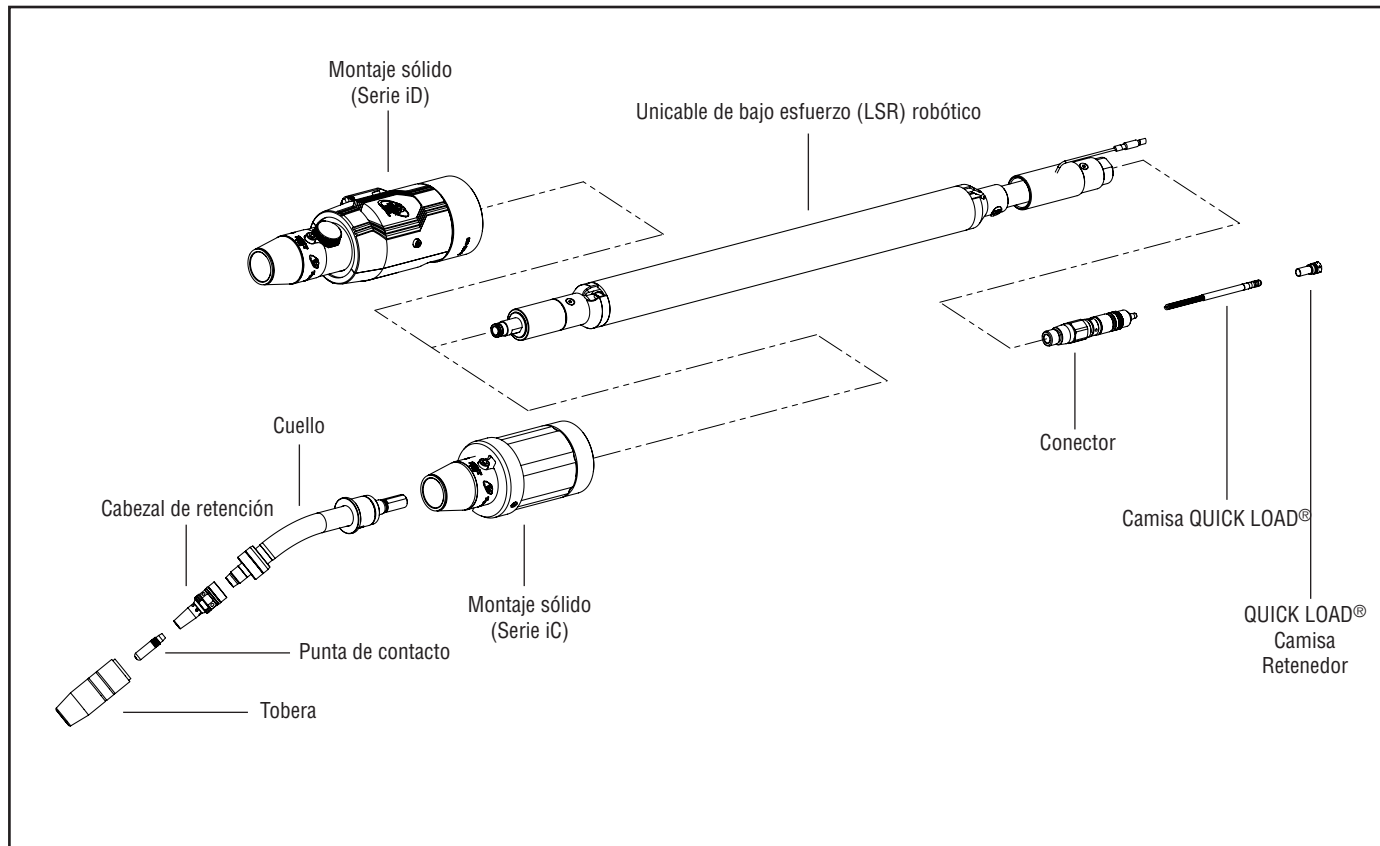

## Conozca sus opciones

### ¿Cuál es la diferencia entre montaje de embrague y montaje sólido?

El montaje de embrague está diseñado para activar una parada de emergencia en caso de una colisión robótica, mientras que el montaje sólido no está equipado con esta funcionalidad. Aunque muchos de los robots actuales vienen equipados con software independiente para la detección de colisiones y pueden no requerir esta funcionalidad en una pistola MIG robótica, esta opción se selecciona a veces durante la configuración de la pistola a manera de protección adicional.

### Freno de alambre

El freno de alambre mantiene el alambre con una protuberancia consistente para permitir un punto central de la herramienta (TCP, tool center point) para detección de toque/rastreo de cordón mientras articula el soplete. Seleccionar la opción de freno de alambre al configurar una pistola tendrá un impacto sobre el TCP. Se requiere un suministro de aire de 40 a 60 psi para su correcto funcionamiento. El freno de alambre está disponible para diámetros de alambre de entre 0,030" y 1/16" y requiere el uso de una camisa intermedia (para uso con camisas convencionales). Esta opción no es compatible con camisas QUICK LOAD® o el Sistema QUICK LOAD Liner AutoLength™.

### Consumibles AccuLock™ R

Elimine los problemas de roscado incorrecto de las puntas de contacto con los nuevos consumibles AccuLock R. Estos nuevos consumibles están diseñados para prolongar la vida útil de la punta, lo que puede reducir la frecuencia de reemplazo y el tiempo de inactividad asociado. Las Puntas de contacto AccuLock HDP pueden prolongar la vida útil 10 veces o más en aplicaciones de soldadura pulsada. Además, en la mayoría de los casos, puede reemplazar la punta y el difusor actuales sin afectar el Punto central de la herramienta (TCP), lo que significa que esta actualización requiere poco esfuerzo, implica un nivel bajo de riesgo y ofrece grandes ventajas.



### Tecnología TOUGH GUN I.C.E.®

Esta tecnología aumenta el ciclo de servicio de las ya robustas pistolas refrigeradas por aire MIG TOUGH GUN, proporcionando beneficios de refrigeración por agua a través de nuestro componente I.C.E. (aumentador de refrigeración integrado). Este componente hace circular el agua en la tobera, manteniendo los consumibles TOUGH LOCK® a menor temperatura, lo que prolonga su duración. En la serie de pistolas robóticas MIG TOUGH GUN TA3, esta opción solo está disponible para robots FANUC® y ABB®. La tecnología TOUGH GUN I.C.E. no es compatible con consumibles TOUGH ACCESS™.

### Chorro de aire

El chorro de aire utiliza aire comprimido para limpiar los restos de material sueltos de los consumibles frontales, reduciendo así la frecuencia de limpieza de la tobera. Se requiere un suministro de aire de 80 a 100 psi para su correcto funcionamiento. Esta opción no está disponible para pistolas robóticas refrigeradas por aire MIG TOUGH GUN® TA3 para robots FANUC® equipados con Tecnología TOUGH GUN I.C.E.®.

### Camisas QUICK LOAD®

Las camisas QUICK LOAD se cargan desde la parte delantera de la pistola MIG y su reemplazo requiere menos de la mitad del tiempo y esfuerzo (en comparación con las camisas convencionales). Estas camisas se conectan a un retenedor de camisa que viene fijado al conector de alimentación de la pistola cuando se la usa por primera vez. Las camisas QUICK LOAD vienen estándar en las pistolas robóticas MIG TOUGH GUN a menos que seleccione la opción de freno de alambre. Estas camisas son compatibles con el sistema QUICK LOAD Liner AutoLength™. Vienen disponibles para diámetros de alambre de entre 0,023" y 3/32" y en longitudes de hasta 4,5 metros para aplicaciones robóticas.



### Sistema QUICK LOAD Liner AutoLength™

El sistema QUICK LOAD Liner AutoLength está diseñado para minimizar el tiempo de inactividad y los problemas de alimentación de alambre y de calidad asociados comúnmente con camisas de longitud más corta. Almacenado dentro del conector, este módulo cargado con un resorte aplica una presión frontal constante en la camisa, manteniéndola asentada adecuadamente en la cabeza de soporte. Esta revolucionaria tecnología permite errores de hasta una pulgada si la camisa es demasiado corta y tiene la capacidad de permitir el movimiento de camisa durante la soldadura. Disponible para diámetros de alambre entre 0,030" y 3/32", este nuevo sistema está diseñado específicamente para su uso con camisas QUICK LOAD y no está disponible si selecciona la opción de freno de alambre.



# Configuraciones de la pistola

NOTA: Para obtener información sobre el centro de masa, visite [Tregaskiss.com/TA3](http://Tregaskiss.com/TA3)

## Configuraciones estándar – Embrague

### Embrague

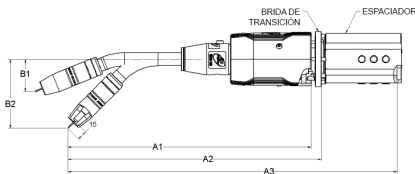

### Embrague con freno de alambre

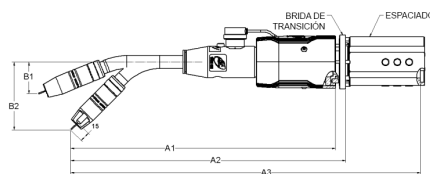

Robot	Modelo	Cuello	Ángulo del cuello	Embrague					Embrague con freno de alambre				
				TCP (mm)					TCP (mm)				
				A1	A2	A3	B1	B2	A1	A2	A3	B1	B2
COMAU®	Smart5 Arc6	405-22QC	22	-	414	-	47	-	-	451	-	47	-
		405-22QCL	22	-	472	-	47	-	-	509	-	47	-
		405-22QCL1	22	-	527	-	47	-	-	564	-	47	-
		405-45QC	45	-	367	-	-	100	-	403	-	-	100
		405-45QCL	45	-	414	-	-	120	-	451	-	-	120
		405-45QCL1	45	-	469	-	-	120	-	506	-	-	120
		405-45QCL2	45	-	519	-	-	120	-	556	-	-	120
Kawasaki®	BA006N, BA006L	405-22QC	22	-	-	488	47	-	-	-	525	47	-
		405-22QCL	22	-	-	545	47	-	-	-	582	47	-
		405-22QCL1	22	-	-	601	47	-	-	-	638	47	-
		405-45QC	45	-	-	440	-	100	-	-	477	-	100
		405-45QCL	45	-	-	487	-	120	-	-	524	-	120
		405-45QCL1	45	-	-	542	-	120	-	-	579	-	120
		405-45QCL2	45	-	-	592	-	120	-	-	629	-	120
KUKA®	KR 5 HW, KR 16 L8 HW	405-22QC	22	403	-	-	47	-	440	-	-	47	-
		405-22QCL	22	461	-	-	47	-	498	-	-	47	-
		405-22QCL1	22	516	-	-	47	-	553	-	-	47	-
		405-45QC	45	355	-	-	-	100	391	-	-	-	100
		405-45QCL	45	402	-	-	-	120	438	-	-	-	120
		405-45QCL1	45	458	-	-	-	120	493	-	-	-	120
		405-45QCL2	45	508	-	-	-	120	543	-	-	-	120
KUKA	KR 16 arco HW	405-22QC	22	-	414	-	47	-	-	451	-	47	-
		405-22QCL	22	-	473	-	47	-	-	509	-	47	-
		405-22QCL1	22	-	527	-	47	-	-	564	-	47	-
		405-45QC	45	-	367	-	-	100	-	403	-	-	100
		405-45QCL	45	-	414	-	-	120	-	450	-	-	120
		405-45QCL1	45	-	469	-	-	120	-	506	-	-	120
		405-45QCL2	45	-	519	-	-	120	-	556	-	-	120
KUKA	KR8 R1420HW, KR8 R1620HW, KR8 R2100HW, KR6 R1820HW	405-22QC	22	-	-	516	47	-	-	-	553	47	-
		405-22QCL	22	-	-	574	47	-	-	-	611	47	-
		405-22QCL1	22	-	-	629	47	-	-	-	666	47	-
		405-45QC	45	-	-	469	-	100	-	-	505	-	100
		405-45QCL	45	-	-	516	-	120	-	-	553	-	120
		405-45QCL1	45	-	-	571	-	120	-	-	608	-	120
		405-45QCL2	45	-	-	621	-	120	-	-	658	-	120
Motoman®	Todos los modelos, excepto MA1440, AR1440, MH12, MA2010, AR2010, MA3120, MH24 y AR1730	405-22QC	22	403	-	-	47	-	440	-	-	47	-
		405-22QCL	22	461	-	-	47	-	498	-	-	47	-
		405-22QCL1	22	516	-	-	47	-	553	-	-	47	-
		405-45QC	45	355	-	-	-	100	392	-	-	-	100
		405-45QCL	45	402	-	-	-	120	439	-	-	-	120
		405-45QCL1	45	458	-	-	-	120	495	-	-	-	120
		405-45QCL2	45	508	-	-	-	120	545	-	-	-	120

# Configuraciones de la pistola (Continuación)

**NOTA:** Para obtener información sobre el centro de masa, visite [Tregaskiss.com/TA3](http://Tregaskiss.com/TA3)

## Configuraciones estándar: Embrague (Continuación)

### Embrague

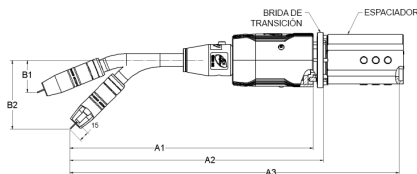

### Embrague con freno de alambre

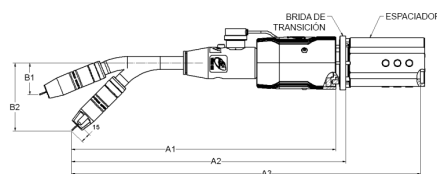

Robot	Modelo	Cuello	Ángulo del cuello	Embrague					Embrague con freno de alambre				
				TCP (mm)					TCP (mm)				
				A1	A2	A3	B1	B2	A1	A2	A3	B1	B2
Motoman	MA1440, AR1440, MH12, MA2010, AR2010, MA3120, MH24, AR1730	405-22QC	22	-	-	508	47	-	-	-	545	47	-
		405-22QCL	22	-	-	566	47	-	-	-	603	47	-
		405-22QCL1	22	-	-	621	47	-	-	-	658	47	-
		405-45QC	45	-	-	460	-	100	-	-	497	-	100
		405-45QCL	45	-	-	507	-	120	-	-	544	-	120
		405-45QCL1	45	-	-	563	-	120	-	-	600	-	120
		405-45QCL2	45	-	-	613	-	120	-	-	649	-	120
OTC Daihen®	AX-V4, AX-V4L	405-22QC	22	403	-	-	47	-	439	-	-	47	-
		405-22QCL	22	461	-	-	47	-	497	-	-	47	-
		405-22QCL1	22	516	-	-	47	-	552	-	-	47	-
		405-45QC	45	355	-	-	-	100	391	-	-	-	100
		405-45QCL	45	402	-	-	-	120	439	-	-	-	120
		405-45QCL1	45	458	-	-	-	120	494	-	-	-	120
		405-45QCL2	45	508	-	-	-	120	554	-	-	-	120
OTC Daihen / Nachi®	OTC Daihen: Todos los B4, Todos los B4L, FD B4, FD B4L  Nachi: NB04, NB04L	405-22QC	22	-	413	-	47	-	-	449	-	47	-
		405-22QCL	22	-	471	-	47	-	-	507	-	47	-
		405-22QCL1	22	-	526	-	47	-	-	563	-	47	-
		405-45QC	45	-	365	-	-	100	-	402	-	-	100
		405-45QCL	45	-	412	-	-	120	-	449	-	-	120
		405-45QCL1	45	-	467	-	-	120	-	504	-	-	120
		405-45QCL2	45	-	517	-	-	120	-	554	-	-	120
OTC Daihen / Nachi	OTC Daihen: FD B6, FD B6L  Nachi: NB6, NB6L	405-22QC	22	-	-	503	47	-	-	-	540	47	-
		405-22QCL	22	-	-	561	47	-	-	-	597	47	-
		405-22QCL1	22	-	-	616	47	-	-	-	653	47	-
		405-45QC	45	-	-	455	-	100	-	-	492	-	100
		405-45QCL	45	-	-	502	-	120	-	-	539	-	120
		405-45QCL1	45	-	-	557	-	120	-	-	594	-	120
		405-45QCL2	45	-	-	607	-	120	-	-	644	-	120
Panasonic®	TB1800WGIII	405-22QC	22	403	-	-	47	-	440	-	-	47	-
		405-22QCL	22	461	-	-	47	-	498	-	-	47	-
		405-22QCL1	22	516	-	-	47	-	553	-	-	47	-
		405-45QC	45	355	-	-	-	100	392	-	-	-	100
		405-45QCL	45	402	-	-	-	120	439	-	-	-	120
		405-45QCL1	45	458	-	-	-	120	495	-	-	-	120
		405-45QCL2	45	508	-	-	-	120	545	-	-	-	120
Panasonic	TM-1100, TM-1400, TM-1600, TM-1800, TM-2000	405-22QC	22	-	-	471	47	-	-	-	508	47	-
		405-22QCL	22	-	-	529	47	-	-	-	566	47	-
		405-22QCL1	22	-	-	584	47	-	-	-	621	47	-
		405-45QC	45	-	-	423	-	100	-	-	460	-	100
		405-45QCL	45	-	-	470	-	120	-	-	507	-	120
		405-45QCL1	45	-	-	526	-	120	-	-	563	-	120
		405-45QCL2	45	-	-	576	-	120	-	-	613	-	120

# Configuraciones de la pistola (Continuación)

**NOTA:** Para obtener información sobre el centro de masa, visite [Tregaskiss.com/TA3](http://Tregaskiss.com/TA3)

## Configuraciones estándar – Montaje sólido

### Montaje sólido

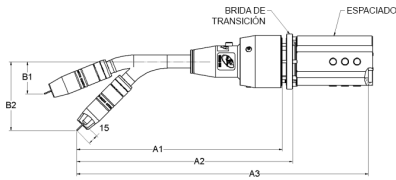

### Montaje sólido con freno de alambre

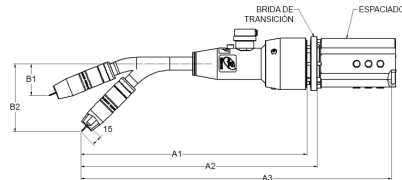

Robot	Modelo	Cuello	Ángulo del cuello	Montaje sólido					Montaje sólido con freno de alambre				
				TCP (mm)					TCP (mm)				
				A1	A2	A3	B1	B2	A1	A2	A3	B1	B2
ABB®	IRB1600ID, IRB1520ID	405-22QC	22	-	356	-	47	-	-	392	-	47	-
		405-22QCL	22	-	414	-	47	-	-	450	-	47	-
		405-22QCL1	22	-	470	-	47	-	-	505	-	47	-
		405-45QC	45	-	309	-	-	100	-	345	-	-	100
		405-45QCL	45	-	356	-	-	120	-	392	-	-	120
		405-45QCL1	45	-	411	-	-	120	-	447	-	-	120
		405-45QCL2	45	-	461	-	-	120	-	497	-	-	120
ABB	IRB2600ID, IRB1660ID	405-22QC	22	-	359	-	47	-	-	395	-	47	-
		405-22QCL	22	-	417	-	47	-	-	453	-	47	-
		405-22QCL1	22	-	472	-	47	-	-	508	-	47	-
		405-45QC	45	-	309	-	-	100	-	347	-	-	100
		405-45QCL	45	-	356	-	-	120	-	394	-	-	120
		405-45QCL1	45	-	411	-	-	120	-	450	-	-	120
		405-45QCL2	45	-	461	-	-	120	-	500	-	-	120
FANUC®	100iC, 100iC-12, 100iC-6L, 100iC-7L, 100iC-8L, 120iC, 120iC-10L, 120iC-12L, M10iA-6L, M10iA-7L	405-22QC	22	-	-	386	47	-	-	-	421	47	-
		405-22QCL	22	-	-	443	47	-	-	-	479	47	-
		405-22QCL1	22	-	-	499	47	-	-	-	534	47	-
		405-45QC	45	-	-	338	-	100	-	-	373	-	100
		405-45QCL	45	-	-	385	-	120	-	-	420	-	120
		405-45QCL1	45	-	-	440	-	120	-	-	475	-	120
		405-45QCL2	45	-	-	490	-	120	-	-	525	-	120
FANUC	100iD, 100iD-12, 100iD-8L, 100iD-10L, 120iD, 120iD-12L	405-22QC	22	-	-	461	47	-	-	-	461	47	-
		405-22QCL	22	-	-	519	47	-	-	-	519	47	-
		405-22QCL1	22	-	-	574	47	-	-	-	574	47	-
		405-45QC	45	-	-	413	-	100	-	-	413	-	100
		405-45QCL	45	-	-	460	-	120	-	-	460	-	120
		405-45QCL1	45	-	-	516	-	120	-	-	516	-	120
		405-45QCL2	45	-	-	566	-	120	-	-	566	-	120
Kawasaki®	BA006N, BA006L	405-22QC	22	-	-	432	47	-	-	-	467	47	-
		405-22QCL	22	-	-	489	47	-	-	-	525	47	-
		405-22QCL1	22	-	-	545	47	-	-	-	580	47	-
		405-45QC	45	-	-	384	-	100	-	-	420	-	100
		405-45QCL	45	-	-	431	-	120	-	-	467	-	120
		405-45QCL1	45	-	-	486	-	120	-	-	522	-	120
		405-45QCL2	45	-	-	536	-	120	-	-	572	-	120
KUKA®	KR 5 HW, KR 16 L8 HW	405-22QC	22	346	-	-	47	-	383	-	-	47	-
		405-22QCL	22	405	-	-	47	-	441	-	-	47	-
		405-22QCL1	22	460	-	-	47	-	496	-	-	47	-
		405-45QC	45	299	-	-	-	100	335	-	-	-	100
		405-45QCL	45	346	-	-	-	120	382	-	-	-	120
		405-45QCL1	45	402	-	-	-	120	437	-	-	-	120
		405-45QCL2	45	452	-	-	-	120	487	-	-	-	120

# Configuraciones de la pistola (Continuación)

**NOTA:** Para obtener información sobre el centro de masa, visite [Tregaskiss.com/TA3](http://Tregaskiss.com/TA3)

## Configuraciones estándar: Montaje sólido (Continuación)

### Montaje sólido

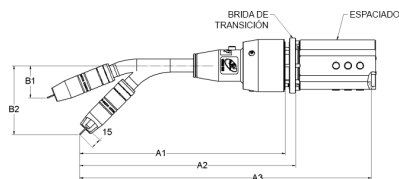

### Montaje sólido con freno de alambre

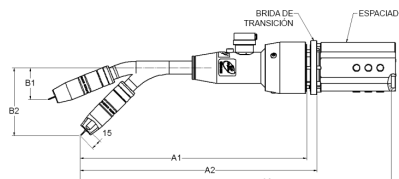

Robot	Modelo	Cuello	Ángulo del cuello	Montaje sólido					Montaje sólido con freno de alambre				
				TCP (mm)					TCP (mm)				
				A1	A2	A3	B1	B2	A1	A2	A3	B1	B2
KUKA	KR 16 arco HW	405-22QC	22	-	358	-	47	-	-	394	-	47	-
		405-22QCL	22	-	416	-	47	-	-	452	-	47	-
		405-22QCL1	22	-	471	-	47	-	-	507	-	47	-
		405-45QC	45	-	310	-	-	100	-	346	-	-	100
		405-45QCL	45	-	358	-	-	120	-	393	-	-	120
		405-45QCL1	45	-	413	-	-	120	-	449	-	-	120
		405-45QCL2	45	-	463	-	-	120	-	499	-	-	120
KUKA	KR8 R1420HW, KR8 R1620HW, KR8 R2100HW, KR6 R1820HW	405-22QC	22	-	-	459	47	-	-	-	495	47	-
		405-22QCL	22	-	-	517	47	-	-	-	553	47	-
		405-22QCL1	22	-	-	572	47	-	-	-	608	47	-
		405-45QC	45	-	-	412	-	100	-	-	447	-	100
		405-45QCL	45	-	-	459	-	120	-	-	494	-	120
		405-45QCL1	45	-	-	514	-	120	-	-	550	-	120
		405-45QCL2	45	-	-	564	-	120	-	-	600	-	120
Motoman®	Todos los modelos, excepto MA1440, AR1440, MH12, MA2010, AR2010, MA3120, MH24 y AR1730	405-22QC	22	347	-	-	47	-	383	-	-	47	-
		405-22QCL	22	405	-	-	47	-	441	-	-	47	-
		405-22QCL1	22	460	-	-	47	-	496	-	-	47	-
		405-45QC	45	299	-	-	-	100	335	-	-	-	100
		405-45QCL	45	346	-	-	-	120	382	-	-	-	120
		405-45QCL1	45	402	-	-	-	120	438	-	-	-	120
		405-45QCL2	45	452	-	-	-	120	487	-	-	-	120
Motoman	MA1440, AR1440, MH12, MA2010, AR2010, MA3120, MH24, AR1730	405-22QC	22	-	-	452	47	-	-	-	488	47	-
		405-22QCL	22	-	-	510	47	-	-	-	546	47	-
		405-22QCL1	22	-	-	565	47	-	-	-	601	47	-
		405-45QC	45	-	-	404	-	100	-	-	440	-	100
		405-45QCL	45	-	-	451	-	120	-	-	487	-	120
		405-45QCL1	45	-	-	507	-	120	-	-	543	-	120
		405-45QCL2	45	-	-	557	-	120	-	-	593	-	120
Panasonic®	TB1800WGIII	405-22QC	22	347	-	-	47	-	386	-	-	47	-
		405-22QCL	22	405	-	-	47	-	444	-	-	47	-
		405-22QCL1	22	460	-	-	47	-	499	-	-	47	-
		405-45QC	45	299	-	-	-	100	338	-	-	-	100
		405-45QCL	45	346	-	-	-	120	385	-	-	-	120
		405-45QCL1	45	402	-	-	-	120	440	-	-	-	120
		405-45QCL2	45	452	-	-	-	120	490	-	-	-	120
Panasonic	TM-1100, TM-1400, TM-1600, TM-1800, TM-2000	405-22QC	22	-	-	415	47	-	-	-	451	47	-
		405-22QCL	22	-	-	473	47	-	-	-	509	47	-
		405-22QCL1	22	-	-	528	47	-	-	-	564	47	-
		405-45QC	45	-	-	367	-	100	-	-	403	-	100
		405-45QCL	45	-	-	414	-	120	-	-	450	-	120
		405-45QCL1	45	-	-	470	-	120	-	-	505	-	120
405-45QCL2	45	-	-	520	-	120	-	-	555	-	120		

# Opciones de marca y modelo de robot

**Nota:** Las selecciones de caracteres de 3 dígitos proporcionadas para las siguientes marcas y modelos disponibles de robots están diseñadas para uso cuando configura un número de pieza de pistola MIG TOUGH GUN TA3 (consulte Información sobre pedidos en la página 18).

<b>ABB®</b>		<b>FANUC®</b>		<b>Motoman®</b>	
<b>A24*</b>	IRB1600ID, IRB1520ID	<b>F05*</b>	100iC, 100iC-12	<b>M01**</b>	EA1400, SSA2000
<b>A28*</b>	IRB2600ID 15/1.85	<b>F06*</b>	120iC	<b>M02**</b>	EA1900N
<b>A29*</b>	IRB2600ID 8/2.00A	<b>F07*</b>	100iC-6L, 100iC-7L, M10iA-6L, M10iA-7L	<b>M16**</b>	EA1400 XRC
<b>A30*</b>	IRB1660ID	<b>F08*</b>	120iC-10L, 120iC-12L	<b>M17**</b>	EA1900 XRC
<b>COMAU®</b>		<b>F10*</b>	100iC-8L	<b>M31**</b>	MA3100
<b>C35**</b>	Smart5 Arc6	<b>F11^^</b>	100iD, 100iD-12	<b>M35</b>	MA1440, AR1440, MH12
<b>Kawasaki®</b>		<b>F12^^</b>	100iD-8L	<b>M38</b>	MA2010, AR2010
<b>W42</b>	BA006N	<b>F14^^</b>	100iD-10L	<b>M39</b>	MA3120
<b>W45^^^</b>	BA006L	<b>F15^^</b>	120iD	<b>M40</b>	MH24, AR1730
<b>KUKA®</b>		<b>F16^^</b>	120iD-12L	<b>Panasonic®</b>	
<b>K23</b>	KR 5 HW	<b>OTC Daihen®, Nachi®</b>		<b>P34</b>	TB1800WGIII
<b>K27</b>	KR 16 L8 HW	<b>D03**</b>	OTC AX-V4	<b>P37^</b>	TM-1100, TM-1400
<b>K30</b>	KR 16 HW	<b>D22**</b>	OTC AX-V4L	<b>P39^</b>	TM-1800
<b>K31</b>	KR6 R1820HW	<b>D25**</b>	OTC AII-B4	<b>P40^</b>	TM-1600
<b>K32</b>	KR8 R1420HW, KR8 R1620HW	<b>D26**</b>	OTC AII-B4L	<b>P41^</b>	TM-2000
<b>K33</b>	KR8 R2100HW	<b>D36**</b>	OTC FD B4, Nachi NB04		
		<b>D37**</b>	OTC FD B4L, Nachi NB04L		
		<b>D38**</b>	OTC FD B6, Nachi NB6		
		<b>D50**</b>	OTC FD B6L, Nachi NB6L		

\* Solo modelos de montaje sólido

\*\* Solo modelos de montaje de embrague

^ Se debe configurar con un conector Miller® o Panasonic®

^^ Solo modelos de montaje sólido; se debe configurar con un conector Miller o Lincoln®

^^^ Se debe configurar con un conector Miller

## Opciones de consumibles

### Puntas de contacto de cobre para servicio pesado (HD) AccuLock™

<b>T-A030CH</b>	para alambre de 0,030" (0,8 mm); ctd. 10	<b>T-A062CH</b>	para alambre de 1/16" (1,6 mm); ctd. 10
<b>T-A035CH</b>	para alambre de 0,035" (0,9 mm); ctd. 10	<b>T-A072CH</b>	para alambre de 0,070" (1,8 mm); ctd. 10
<b>T-A039CH</b>	para alambre de 0,039" (1,0 mm); ctd. 10	<b>T-A078CH</b>	para alambre de 5/64" (2,0 mm); ctd. 10
<b>T-A045CH</b>	para alambre de 0,045" (1,2 mm); ctd. 10	<b>T-A094CH</b>	para alambre de 3/32" (2,4 mm); ctd. 10
<b>T-A052CH</b>	para alambre de 0,052" (1,3 mm); ctd. 10		

### Puntas de contacto de cromo circonio para servicio pesado (HD) AccuLock

<b>T-A030ZH</b>	para alambre de 0,030" (0,8 mm); ctd. 10	<b>T-A039ZH</b>	para alambre de 0,039" (1,0 mm); ctd. 10
<b>T-A035ZH</b>	para alambre de 0,035" (0,9 mm); ctd. 10	<b>T-A045ZH</b>	para alambre de 0,045" (1,2 mm); ctd. 10

### Puntas de contacto AccuLock HDP

<b>T-A035WH</b>	para alambre de 0,035" (0,9 mm); ctd. 10	<b>T-A045WH</b>	para alambre de 0,045" (1,2 mm); ctd. 10
<b>T-A039WH</b>	para alambre de 0,039" (1,0 mm); ctd. 10	<b>T-A052WH</b>	para alambre de 0,052" (1,3 mm); ctd. 10

### Puntas de programación AccuLock (se usan para programación robótica)

<b>T-A001TP</b>	Punta de programación ajustable	<b>T-A075TP</b>	Punta de programación, 3/4" CTWD
<b>T-A050TP</b>	Punta de programación, 1/2" CTWD	<b>T-A010MTP</b>	Punta de programación, 10 mm CTWD
<b>T-A062TP</b>	Punta de programación, 5/8" CTWD	<b>T-A015MTP</b>	Punta de programación, 15 mm CTWD

### Difusores de gas AccuLock R

<b>D-ATTH</b>	Difusor de gas, enroscable, AccuLock R	<b>D-ATSH</b>	Difusor de gas, deslizante, AccuLock R
---------------	--	---------------	--

### Puntas de contacto para servicio pesado (HD) TOUGH LOCK®

<b>403-20-30</b>	para alambre de 0,030" (0,8 mm)	<b>403-20-1.4</b>	para alambre de 0,055" (1,4 mm)
<b>403-20-35</b>	para alambre de 0,035" (0,9 mm)	<b>403-20-116</b>	para alambre de 1/16" (1,6 mm)
<b>403-20-1.0</b>	para alambre de 0,040" (1,0 mm)	<b>403-20-1.8</b>	para alambre de 0,070" (1,8 mm)
<b>403-20-45</b>	para alambre de 0,045" (1,2 mm)	<b>403-20-78</b>	para alambre de 0,078" (2,0 mm)
<b>403-20-364</b>	para alambre de 3/64" (1,2 mm)	<b>403-20-564</b>	para alambre de 5/64" (2,0 mm)
<b>403-20-52</b>	para alambre de 0,052" (1,3 mm)	<b>403-20-332</b>	para alambre de 3/32" (2,4 mm)

### Puntas de contacto cónicas para servicio pesado TOUGH LOCK

<b>403-21-30</b>	para alambre de 0,030" (0,8 mm)	<b>403-21-45</b>	para alambre de 0,045" (1,2 mm)
<b>403-21-35</b>	para alambre de 0,035" (0,9 mm)	<b>403-21-52</b>	para alambre de 0,052" (1,3 mm)
<b>403-21-1.0</b>	para alambre de 0,040" (1,0 mm)	<b>403-21-116</b>	para alambre de 1/16" (1,6 mm)



## Opciones de consumibles (Continuación)

### Puntas de contacto para servicio pesado con vida útil extendida (EHD) TOUGH LOCK

<b>403-27-30</b>	para alambre de 0,030" (0,8 mm)	<b>403-27-45</b>	para alambre de 0,045" (1,2 mm)
<b>403-27-35</b>	para alambre de 0,035" (0,9 mm)	<b>403-27-364</b>	para alambre de 3/64" (1,2 mm)
<b>403-27-1.0</b>	para alambre de 0,040" (1,0 mm)		

### Puntas de contacto para servicio estándar (SD) TOUGH LOCK®

<b>403-14-30</b>	para alambre de 0,030" (0,8 mm)	<b>403-14-1.0</b>	para alambre de 0,040" (1,0 mm)
<b>403-14-35</b>	para alambre de 0,035" (0,9 mm)	<b>403-14-45</b>	para alambre de 0,045" (1,2 mm)

### Puntas de contacto cónicas para servicio estándar TOUGH LOCK

<b>403-12-30</b>	para alambre de 0,030" (0,8 mm)	<b>403-12-1.0</b>	para alambre de 0,040" (1,0 mm)
<b>403-12-35</b>	para alambre de 0,035" (0,9 mm)	<b>403-12-45</b>	para alambre de 0,045" (1,2 mm)

### Puntas de aprendizaje TOUGH LOCK (se usan para programación robótica)

<b>403-20-01</b>	Punta e programación ajustable	<b>403-20-075</b>	Punta de programación de 3/4" CTWD
<b>403-20-05</b>	Punta de programación de 1/2" CTWD	<b>403-20-10mm</b>	Punta de programación de 10 mm CTWD
<b>403-20-062</b>	Punta de programación de 5/8" CTWD	<b>403-20-15mm</b>	Punta de programación de 15 mm CTWD

### Cabezales de retención TOUGH LOCK

<b>404-18</b>	SD: cabezal de retención para toberas deslizantes	<b>404-32</b>	HD: cabezal de retención para toberas deslizantes
		<b>404-52</b>	HD: cabezal de retención para toberas enroscables

### Toberas

Número de pieza	Descripción	Estilo	Serie de consumibles compatibles	
			TOUGH LOCK	AccuLock R
<b>401-6-62</b>	HD: 5/8" de diámetro, empotrado en 1/8" (cobre)	Deslizante	X	X
<b>401-81-62</b>	HD: 5/8" de diámetro, 1/8" de reborde (cobre)	Deslizante	X	X
<b>401-4-62</b>	SD: 5/8" de diámetro, empotrado en 1/8" (cobre)	Deslizante	X	X
<b>401-8-62</b>	SD: 5/8" de diámetro, 1/8" de reborde (cobre)	Deslizante	X	X
<b>401-42-50</b>	SD: 1/2" de diámetro, empotrado en 1/8" (cuello de botella, latón)	Deslizante	X	-
<b>401-48-50</b>	SD: 1/2" de diámetro, 1/8" de reborde (cuello de botella, latón)	Deslizante	X	-
<b>401-48-62</b>	HD: 5/8" de diámetro, punta al ras (cuello de botella, cobre)	Deslizante	X	X
<b>401-44-50</b>	SD: 1/2" de diámetro, 1/4" de reborde (cuello de botella, latón)	Deslizante	X	-
<b>401-49-50</b>	HD: 1/2" de diámetro, punta al ras (cuello de botella, latón)	Deslizante	X	-
<b>401-71-62</b>	HD: 5/8" de diámetro, empotrado en 1/8" (latón), calibre recto	Deslizante	-	X
<b>401-87-62</b>	HD: 5/8" de diámetro, 1/8" de reborde (latón)	Deslizante	X	X
<b>401-14-62</b>	HD: 5/8" de diámetro, empotrado en 1/8" (cobre)	Enroscable	X	X
<b>401-41-62</b>	HD: 5/8" de diámetro, 1/8" de reborde (latón)	Enroscable	X	-
<b>401-53-62</b>	HD: 5/8" de diámetro, 1/8" de reborde (cuello de botella, cobre)	Enroscable	X	-
<b>401-20-62</b>	HD: 5/8" de diámetro, 1/8" de reborde (cobre)	Enroscable	X	X
<b>401-43-62</b>	SD: 5/8" de diámetro, empotrado en 1/8" (cobre)	Enroscable	X	X
<b>401-18-62</b>	SD: 5/8" de diámetro, 1/8" de reborde (cobre)	Enroscable	X	X
<b>401-30-62</b>	SD: 5/8" de diámetro, 1/8" de reborde (cuello de botella, latón)	Deslizante	X	X
<b>401-30-62T</b>	SD: 5/8" de diámetro, 1/8" de reborde (cuello de botella, latón)	Enroscable	X	X

[Consulte la hoja de especificaciones de consumibles TOUGH LOCK \(SP-TLC\) para obtener más opciones](#)

## Opciones de consumibles (Continuación)

### Camisas QUICK LOAD®

415-26	Retenedor de camisa QUICK LOAD
415-24	Retenedor de camisa QUICK LOAD (necesario para cable de 3/32")
415-30-6Q	Camisa QUICK LOAD para cable de 0,030" (0,8 mm); 6' (1,8 m)
415-30-15Q	Camisa QUICK LOAD para cable de 0,030" (0,8 mm); 15' (5,0 m)
415-35-6Q	Camisa QUICK LOAD para cable de 0,035" (0,9 mm) a 0,045" (1,2 mm); 6' (1,8 m)
415-35-10Q	Camisa QUICK LOAD para cable de 0,035" (0,9 mm) a 0,045" (1,2 mm); 10' (3,05 m)
415-35-15Q	Camisa QUICK LOAD para cable de 0,035" (0,9 mm) a 0,045" (1,2 mm); 15' (5,0 m)
415-116-6Q	Camisa QUICK LOAD para cable de 0,052" (1,3 mm) a 1/16" (1,6 mm); 6' (1,8 m)
415-116-10Q	Camisa QUICK LOAD para cable de 0,052" (1,3 mm) a 1/16" (1,6 mm); 10' (3,05 m)
415-116-15Q	Camisa QUICK LOAD para cable de 0,052" (1,3 mm) a 1/16" (1,6 mm); 15' (5,0 m)
415-564-6Q	Camisa QUICK LOAD para cable de 1/16" (1,6 mm) a 5/64" (2,0 mm); 6' (1,8 m)
415-564-15Q	Camisa QUICK LOAD para cable de 1/16" (1,6 mm) a 5/64" (2,0 mm); 15' (5,0 m)
415-332-6Q	Camisa QUICK LOAD para cable de 0,078" (2,0 mm) a 3/32" (2,4 mm); 6' (1,8 m) (se requiere un retenedor 415-24)
415-332-15Q	Camisa QUICK LOAD para cable de 0,078" (2,0 mm) a 3/32" (2,4 mm); 15' (5,0 m) (se requiere un retenedor 415-24)

### Camisas QUICK LOAD Pro

415-31	Retenedor de camisa QUICK LOAD (necesario para la camisa 415-116-062Q)
415-35-062Q	Camisa QUICK LOAD para cable relleno de 0,035" (0,9 mm) a 0,045" (1,2 mm); 6' (1,8 m) (se requiere un retenedor 415-26)
415-116-062Q	Camisa QUICK LOAD para cable relleno de 0,045" (1,2 mm) a 1/16" (1,6 mm); 6' (1,8 m) (se requiere un retenedor 415-31)

### Camisas convencionales (se requieren para pistolas MIG equipadas con freno de alambre solamente)

415-30-6	para cable de 0,030" (0,8 mm); 6' (1,8 m), enrollado circular
415-30-15	para cable de 0,030" (0,8 mm); 15' (5,0 m), enrollado circular
415-35-6	para cable de 0,035" (0,9 mm) a 0,045" (1,2 mm); 6' (1,8 m), enrollado circular
415-35-10	para cable de 0,035" (0,9 mm) a 0,045" (1,2 mm); 10' (3,05 m), enrollado circular
415-35-15	para cable de 0,035" (0,9 mm) a 0,045" (1,2 mm); 15' (5,0 m), enrollado circular
415-116-6	para cable de 0,052" (1,3 mm) a 1/16" (1,6 mm); 6' (1,8 m), enrollado circular
415-116-10	para cable de 0,052" (1,3 mm) a 1/16" (1,6 mm); 10' (3,05 m), enrollado circular
415-116-15	para cable de 0,052" (1,3 mm) a 1/16" (1,6 mm); 15' (5,0 m), enrollado circular
415-564-6	para cable de 1/16" (1,6 mm) a 5/64" (2,0 mm); 6' (1,8 m), enrollado circular
415-564-15	para cable de 1/16" (1,6 mm) a 5/64" (2,0 mm); 15' (5,0 m), enrollado plano
415-332-6	para cable de 0,078" (2,0 mm) a 3/32" (2,4 mm); 6' (1,8 m), enrollado plano
415-332-15	para cable de 0,078" (2,0 mm) a 3/32" (2,4 mm); 15' (5,0 m), enrollado plano

### Camisas Jump (se requieren para pistolas MIG equipadas con freno de alambre solamente; para uso con camisas convencionales)

495-18-35	para cable de 0,035" (0,9 mm) a 0,045" (1,2 mm); 26"
495-18-116	para cable de 0,045" (1,2 mm) a 1/16" (1,6 mm); 26"

## Componentes

### Cuellos refrigerados por aire

405-22QC	Cuello de 22 grados, longitud corta	405-45QCL	Cuello de 45 grados, longitud mediana
405-22QCL	Cuello de 22 grados, longitud mediana	405-45QCL1*	Cuello de 45 grados, longitud larga
405-22QCL1	Cuello de 22 grados, longitud larga	405-45QCL2*	Cuello de 45 grados, longitud extendida
405-45QC	Cuello de 45 grados, longitud corta		

\* Opción de cuello no configurable

### Cuellos TOUGH GUN I.C.E.™

590-22-XXXX	Cuello de 22 grados, longitud corta	590-45L-XXXX*	Cuello de 45 grados, longitud mediana
590-22L-XXXX	Cuello de 22 grados, longitud mediana	590-45L1-XXXX*	Cuello de 45 grados, longitud larga
590-22L1-XXXX	Cuello de 22 grados, longitud larga	590-45L2-XXXX*	Cuello de 45 grados, longitud extendida
590-45-XXXX	Cuello de 45 grados, longitud corta		

\* Opción de cuello no configurable

NOTA: El valor XXXX en los números de piezas de arriba representa el diámetro exterior (O.D.) de la tobera; es decir, 590-22-0.938 = 0,938" O.D., 590-45L1-1.106 = 1,106" O.D. (consulte la columna D.E. en la hoja de especificaciones de consumibles TOUGH LOCK (SP-TLC) para obtener más información)

# Componentes (Continuación)

## Unicables de bajo esfuerzo (LSR) robóticos

**NOTA:** Los números de pieza de unicable LSR están determinados por el tipo de modelo de pistola, marca de robot, modelo de robot y las distintas opciones de pistola. Localice el número de pieza de unicable LSR que necesita en la tabla adecuada:

Para modelos de embrague.....	página 11
Para modelos de embrague (equipados con Tecnología TOUGH GUN I.C.E.™).....	página 12
Para modelos de embrague (Euro).....	página 12
Para modelos de montaje sólido (Euro; equipados con tecnología TOUGH GUN I.C.E.).....	página 12
Para modelos de montaje sólido.....	página 13
Para modelos de montaje sólido (equipados con tecnología TOUGH GUN I.C.E.).....	página 13
Para modelos de montaje sólido (Euro).....	página 14
Para modelos de montaje sólido (Euro; equipados con tecnología TOUGH GUN I.C.E.).....	página 14

## Unicables de bajo esfuerzo (LSR) robóticos: Embrague

Marca de robot	Modelo de robot	Número de pieza de unicable LSR			
		Sin opciones	Chorro de aire	Freno de alambre	Chorro de aire + Freno de alambre
COMAU®	Smart5 Arc6	58CM002	58CM002A	58CM002W	58CM002AW
Kawasaki®	BA006N	58CKW042	58CKW042A	58CKW042W	58CKW042AW
Kawasaki**	BA006L	M58CKW045**	M58CKW045A**	M58CKW045W**	M58CKW045AW**
KUKA®	KR 5 arco HW	58CK023	58CK023A	58CK023W	58CK023AW
KUKA	KR 16 L8 HW	58CK027	58CK027A	58CK027W	58CK027AW
KUKA	KR 16 arco HW	58CK030	58CK030A	58CK030W	58CK030AW
KUKA**	KR6 R1820HW	M58CK031**	M58CK031A**	M58CK031W**	M58CK031AW**
KUKA^	KR8 R1820HW	L58CK031^	L58CK031A^	L58CK031W^	L58CK031AW^
KUKA^^	KR8 R1420HW, KR8 R1620HW	MC58CK032^^	MC58CK032A^^	MC58CK032W^^	MC58CK032AW^^
KUKA^	KR8 R1420HW, KR8 R1620HW	L58CK032^	L58CK032A^	L58CK032W^	L58CK032AW^
KUKA^^	KR8 R2100HW	MC58CK033^^	MC58CK033A^^	MC58CK033W^^	MC58CK033AW^^
KUKA^	KR8 R2100HW	L58CK033^	L58CK033A^	L58CK033W^	L58CK033AW^
Motoman®	EA1400 XRC	58CM016	58CM016A	58CM016W	58CM016AW
Motoman	EA1900 XRC	58CM017	58CM017A	58CM017W	58CM017AW
Motoman	EA1400N, SSA2000, MA1400, VA1400	58CM001	58CM001A	58CM001W	58CM001AW
Motoman	MA1440, AR1440, MH12	58CM035	58CM035A	58CM035W	58CM035AW
Motoman	EA1900N	58CM002	58CM002A	58CM002W	58CM002AW
Motoman	MA2010, AR2010	58CM038	58CM038A	58CM038W	58CM038AW
Motoman	MA3100, MA3120	58CM031	58CM031A	58CM031W	58CM031AW
Motoman	MH24, AR1730	58CM039	58CM039A	58CM039W	58CM039AW
Nachi®	NB04	58CD036	58CD036A	58CD036W	58CD036AW
Nachi	NB04L	58CD037	58CD037A	58CD037W	58CD037AW
Nachi	NB6	58CD038	58CD038A	58CD038W	58CD038AW
Nachi	NB6L	58CD050	58CD050A	58CD050W	58CD050AW
OTC Daihen®	AII-B4	58CD025	58CD025A	58CD025W	58CD025AW
OTC Daihen	AII-B4L	58CD026	58CD026A	58CD026W	58CD026AW
OTC Daihen	AX-V4	58CD003	58CD003A	58CD003W	58CD003AW
OTC Daihen	AX-V4L	58CD022	58CD022A	58CD022W	58CD022AW
OTC Daihen	FD B4	58CD036	58CD036A	58CD036W	58CD036AW
OTC Daihen	FD B4L	58CD037	58CD037A	58CD037W	58CD037AW
OTC Daihen	FD B6	58CD038	58CD038A	58CD038W	58CD038AW
OTC Daihen	FD B6L	58CD050	58CD050A	58CD050W	58CD050AW
Panasonic®	TB1800WGIII	58CP034	58CP034A	58CP034W	58CP034AW
Panasonic*	TM-1100, TM-1400	P58CP037*	P58CP037A*	P58CP037W*	P58CP037AW*
Panasonic*	TM-1800, TM-1600	P58CP039*	P58CP039A*	P58CP039W*	P58CP039AW*
Panasonic*	TM-2000	P58CP041*	P58CP041A*	P58CP041W*	P58CP041AW*
Panasonic**	TM-1100, TM-1400	M58CP037**	M58CP037A**	M58CP037W**	M58CP037AW**
Panasonic**	TM-1800	M58CP039**	M58CP039A**	M58CP039W**	M58CP039AW**
Panasonic**	TM-1600	M58CP040**	M58CP040A**	M58CP040W**	M58CP040AW**
Panasonic**	TM-2000	M58CP041**	M58CP041A**	M58CP041W**	M58CP041AW**
Panasonic^^	TM-1100, TM-1400	MC58CP037^^	MC58CP037A^^	MC58CP037W^^	MC58CP037AW^^
Panasonic^^	TM-1800	MC58CP039^^	MC58CP039A^^	MC58CP039W^^	MC58CP039AW^^
Panasonic^^	TM-1600	MC58CP040^^	MC58CP040A^^	MC58CP040W^^	MC58CP040AW^^
Panasonic^^	TM-2000	MC58CP041^^	MC58CP041A^^	MC58CP041W^^	MC58CP041AW^^

\* Solo está disponible para uso con un conector Panasonic®

^ Solo está disponible para uso con un conector Lincoln®

\*\* Solo está disponible para uso con un conector Miller® con alimentador Miller Auto-Access®

^^ Solo está disponible para uso con un conector Miller con alimentador Miller Auto-Continuum®

# Componentes (Continuación)

## Unicables de bajo esfuerzo (LSR) robóticos: Embrague (equipados con Tecnología TOUGH GUN I.C.E.™)

Marca de robot	Modelo de robot	Número de pieza de uncable LSR (para conjunto TOUGH GUN I.C.E.)			
		Sin opciones	Chorro de aire	Freno de alambre	Chorro de aire + Freno de alambre
Nachi®	NB04	I58CD036	I58CD036A	I58CD036W	I58CD036AW
Nachi	NB04L	I58CD037	I58CD037A	I58CD037W	I58CD037AW
OTC Daihen®	FD B4	I58CD036	I58CD036A	I58CD036W	I58CD036AW
OTC Daihen	FD B4L	I58CD037	I58CD037A	I58CD037W	I58CD037AW
Panasonic*	TM-1100, TM-1400	IP58CP037*	IP58CP037A*	IP58CP037W*	IP58CP037AW*
Panasonic*	TM-1800, TM-1600	IP58CP039*	IP58CP039A*	IP58CP039W*	IP58CP039AW*
Panasonic*	TM-2000	IP58CP041*	IP58CP041A*	IP58CP041W*	IP58CP041AW*
Panasonic**	TM-1100, TM-1400	IM58CP037**	IM58CP037A**	IM58CP037W**	IM58CP037AW**
Panasonic**	TM-1800	IM58CP039**	IM58CP039A**	IM58CP039W**	IM58CP039AW**
Panasonic**	TM-1600	IM58CP040**	IM58CP040A**	IM58CP040W**	IM58CP040AW**
Panasonic**	TM-2000	IM58CP041**	IM58CP041A**	IM58CP041W**	IM58CP041AW**
Panasonic^^	TM-1100, TM-1400	IMC58CP037^^	IMC58CP037A^^	IMC58CP037W^^	IMC58CP037AW^^
Panasonic^^	TM-1800	IMC58CP039^^	IMC58CP039A^^	IMC58CP039W^^	IMC58CP039AW^^
Panasonic^^	TM-1600	IMC58CP040^^	IMC58CP040A^^	IMC58CP040W^^	IMC58CP040AW^^
Panasonic^^	TM-2000	IMC58CP041^^	IMC58CP041A^^	IMC58CP041W^^	IMC58CP041AW^^

\* Solo está disponible para uso con un conector Panasonic®

^^ Solo está disponible para uso con un conector Miller con alimentador Miller Auto-Continuum®

\*\* Solo está disponible para uso con un conector Miller® con alimentador Miller Auto-Access®

## Unicables de bajo esfuerzo (LSR) robóticos: Embrague (Euro)

Marca de robot	Modelo de robot	Número de pieza de uncable LSR Euro			
		Sin opciones	Chorro de aire	Freno de alambre	Chorro de aire + Freno de alambre
COMAU®	Smart5 Arc6	E58CM002	E58CM002A	E58CM002W	E58CM002AW
Kawasaki®	BA006N	E58CKW042	E58CKW042A	E58CKW042W	E58CKW042AW
KUKA®	KR 5 arco HW	E58CK023	E58CK023A	E58CK023W	E58CK023AW
KUKA	KR 16 L8 HW	E58CK027	E58CK027A	E58CK027W	E58CK027AW
KUKA	KR 16 arco HW	E58CK030	E58CK030A	E58CK030W	E58CK030AW
Motoman®	EA1400 XRC	E58CM016	E58CM016A	E58CM016W	E58CM016AW
Motoman	EA1900 XRC	E58CM017	E58CM017A	E58CM017W	E58CM017AW
Motoman	EA1400N, SSA2000, MA1400, VA1400	E58CM001	E58CM001A	E58CM001W	E58CM001AW
Motoman	MA1440, AR1440, MH12	E58CM035	E58CM035A	E58CM035W	E58CM035AW
Motoman	EA1900N	E58CM002	E58CM002A	E58CM002W	E58CM002AW
Motoman	MA2010, AR2010	E58CM038	E58CM038A	E58CM038W	E58CM038AW
Motoman	MA3100, MA3120	E58CM031	E58CM031A	E58CM031W	E58CM031AW
Motoman	MH24, AR1730	E58CM039	E58CM039A	E58CM039W	E58CM039AW
Nachi®	NB04	E58CD036	E58CD036A	E58CD036W	E58CD036AW
Nachi	NB04L	E58CD037	E58CD037A	E58CD037W	E58CD037AW
OTC Daihen®	AII-B4	E58CD025	E58CD025A	E58CD025W	E58CD025AW
OTC Daihen	AII-B4L	E58CD026	E58CD026A	E58CD026W	E58CD026AW
OTC Daihen	AX-V4	E58CD003	E58CD003A	E58CD003W	E58CD003AW
OTC Daihen	AX-V4L	E58CD022	E58CD022A	E58CD022W	E58CD022AW
OTC Daihen	FD B4	E58CD036	E58CD036A	E58CD036W	E58CD036AW
OTC Daihen	FD B4L	E58CD037	E58CD037A	E58CD037W	E58CD037AW
Panasonic®	TB1800WGIII	E58CP034	E58CP034A	E58CP034W	E58CP034AW

## Unicables de bajo esfuerzo (LSR) robóticos: Embrague (Euro; equipados con tecnología TOUGH GUN I.C.E.)

Marca de robot	Modelo de robot	Número de pieza de uncable LSR (para conjunto TOUGH GUN I.C.E.)			
		Sin opciones	Chorro de aire	Freno de alambre	Chorro de aire + Freno de alambre
Nachi®	NB04	IE58CD036	IE58CD036A	IE58CD036W	IE58CD036AW
Nachi	NB04L	IE58CD037	IE58CD037A	IE58CD037W	IE58CD037AW
OTC Daihen®	FD B4	IE58CD036	IE58CD036A	IE58CD036W	IE58CD036AW
OTC Daihen	FD B4L	IE58CD037	IE58CD037A	IE58CD037W	IE58CD037AW

# Componentes (Continuación)

## Unicables de bajo esfuerzo (LSR) robóticos: Montaje sólido

Marca de robot	Modelo de robot	Número de pieza de unicable LSR			
		Sin opciones	Chorro de aire	Freno de alambre	Chorro de aire + Freno de alambre
ABB®	IRB1600ID, IRB1520ID	58SA024	58SA024A	58SA024W	58SA024AW
ABB	IRB2600ID-15/1.85	58SA028	58SA028A	58SA028W	58SA028AW
ABB	IRB2600ID-8/2.00	58SA029	58SA029A	58SA029W	58SA029AW
ABB	IRB1660ID	58SA030	58SA030A	58SA030W	58SA030AW
FANUC®	100iC, 100iC-12	58SF005	58SF005A	58SF005W	58SF005AW
FANUC	100iC-6L, 100iC-7L	58SF007	58SF007A	58SF007W	58SF007AW
FANUC	100iC-8L	58SF010	58SF010A	58SF010W	58SF010AW
FANUC^^	100iD, 100iD-12	58SF011^^	-	58SF011W^^	-
FANUC^	100iD, 100iD-12	L58SF011^	-	L58SF011W^	-
FANUC^^	100iD-8L	MC58SF012^^	-	MC58SF012W^^	-
FANUC^	100iD-8L	L58SF012^	-	L58SF012W^	-
FANUC^^	100iD-10L	MC58SF014^^	-	MC58SF014W^^	-
FANUC^	100iD-10L	L58SF014^	-	L58SF014W^	-
FANUC	120iC	58SF006	58SF006A	58SF006W	58SF006AW
FANUC	120iC-10L, 120iC-12L	58SF008	58SF008A	58SF008W	58SF008AW
FANUC^^	120iD	MC58SF015^^	-	58SF015W**	-
FANUC^	120iD	L58SF015^	-	L58SF015W^	-
FANUC^^	120iD-12L	MC58SF016^^	-	MC58SF016W^^	-
FANUC^	120iD-12L	L58SF016^	-	L58SF016W^	-
FANUC	M10iA-6L, M10iA-7L	58SF007	58SF007A	58SF007W	58SF007AW
Kawasaki®	BA006N	58SKW042	58SKW042A	58SKW042W	58SKW042AW
Kawasaki**	BA006L	M58SKW045**	M58SKW045A**	M58SKW045W**	M58SKW045AW**
KUKA®	KR 5 arco HW	58SK023	58SK023A	58SK023W	58SK023AW
KUKA	KR 16 L8 HW	58SK027	58SK027A	58SK027W	58SK027AW
KUKA	KR 16 arco HW	58SK030	58SK030A	58SK030W	58SK030AW
KUKA**	KR6 R1820HW	M58SK031**	M58SK031A**	M58SK031W**	M58SK031AW**
KUKA^	KR8 R1820HW	L58SK031^	L58SK031A^	L58SK031W^	L58SK031AW^
KUKA^^	KR8 R1420HW, KR8 R1620HW	MC58SK032^^	MC58SK032A^^	MC58SK032W^^	MC58SK032AW^^
KUKA^	KR8 R1420HW, KR8 R1620HW	L58SK032^	L58SK032A^	L58SK032W^	L58SK032AW^
KUKA^^	KR8 R2100HW	MC58SK033^^	MC58SK033A^^	MC58SK033W^^	MC58SK033AW^^
KUKA^	KR8 R2100HW	L58SK033^	L58SK033A^	L58SK033W^	L58SK033AW^
Motoman®	EA1400 XRC	58SM016	58SM016A	58SM016W	58SM016AW
Motoman	EA1900 XRC	58SM017	58SM017A	58SM017W	58SM017AW
Motoman	EA1400N, SSA2000, MA1400, VA1400	58SM001	58SM001A	58SM001W	58SM001AW
Motoman	MA1440, AR1440, MH12	58SM035	58SM035A	58SM035W	58SM035AW
Motoman	EA1900N	58SM002	58SM002A	58SM002W	58SM002AW
Motoman	MA2010, AR2010	58SM038	58SM038A	58SM038W	58SM038AW
Motoman	MA3100, MA3120	58SM031	58SM031A	58SM031W	58SM031AW
Motoman	MH24, AR1730	58SM039	58SM039A	58SM039W	58SM039AW
Panasonic®	TB1800WGIIL	58SP034	58SP034A	58SP034W	58SP034AW
Panasonic*	TM-1100, TM-1400	P58SP037*	P58SP037A*	P58SP037W*	P58SP037AW*
Panasonic*	TM-1800, TM-1600	P58SP039*	P58SP039A*	P58SP039W*	P58SP039AW*
Panasonic*	TM-2000	P58SP041*	P58SP041A*	P58SP041W*	P58SP041AW*
Panasonic**	TM-1100, TM-1400	M58SP037**	M58SP037A**	M58SP037W**	M58SP037AW**
Panasonic**	TM-1800	M58SP039**	M58SP039A**	M58SP039W**	M58SP039AW**
Panasonic**	TM-1600	M58SP040**	M58SP040A**	M58SP040W**	M58SP040AW**
Panasonic**	TM-2000	M58SP041**	M58SP041A**	M58SP041W**	M58SP041AW**
Panasonic^^	TM-1100, TM-1400	MC58SP037^^	MC58SP037A^^	MC58SP037W^^	MC58SP037AW^^
Panasonic^^	TM-1800	MC58SP039^^	MC58SP039A^^	MC58SP039W^^	MC58SP039AW^^
Panasonic^^	TM-1600	MC58SP040^^	MC58SP040A^^	MC58SP040W^^	MC58SP040AW^^
Panasonic^^	TM-2000	MC58SP041^^	MC58SP041A^^	MC58SP041W^^	MC58SP041AW^^

\* Solo está disponible para uso con un conector Panasonic®

\*\* Solo está disponible para uso con un conector Miller® con alimentador Miller Auto-Access®

^ Solo está disponible para uso con un conector Lincoln®

^^ Solo está disponible para uso con un conector Miller con alimentador Miller Auto-Continuum®

## Unicables de bajo esfuerzo (LSR) robóticos: Montaje sólido (equipados con tecnología TOUGH GUN I.C.E.)

Marca de robot	Modelo de robot	Número de pieza de unicable LSR (para conjunto TOUGH GUN I.C.E.)			
		Sin opciones	Chorro de aire	Freno de alambre	Chorro de aire + Freno de alambre
ABB®	IRB1600ID, IRB1520ID	58SA024	58SA024A	58SA024W	58SA024AW
ABB	IRB2600ID-15/1.85	58SA028	58SA028A	58SA028W	58SA028AW
ABB	IRB2600ID-8/2.00	58SA029	58SA029A	58SA029W	58SA029AW
ABB	IRB1660ID	58SA030	58SA030A	58SA030W	58SA030AW
FANUC®	100iC, 100iC-12	58SF205	-	58SF205W	-
FANUC	100iC-6L, 100iC-7L	58SF207	-	58SF207W	-
FANUC	100iC-8L	58SF210	-	58SF210W	-
FANUC^^	100iD, 100iD-12	58SF211^^	-	58SF211W^^	-
FANUC^	100iD, 100iD-12	L58SF211^	-	L58SF211W^	-

\* Solo está disponible para uso con un conector Panasonic®

\*\* Solo está disponible para uso con un conector Miller® con alimentador Miller Auto-Access®

^ Solo está disponible para uso con un conector Lincoln®

^^ Solo está disponible para uso con un conector Miller con alimentador Miller Auto-Continuum®

# Componentes (Continuación)

## Unicables de bajo esfuerzo (LSR) robóticos: Montaje sólido (equipados con tecnología TOUGH GUN I.C.E.) (Continuación)

Marca de robot	Modelo de robot	Número de pieza de unicable LSR (para conjunto TOUGH GUN I.C.E.)			
		Sin opciones	Chorro de aire	Freno de alambre	Chorro de aire + Freno de alambre
FANUC <sup>^^</sup>	100iD-10L	MC58SF214 <sup>^^</sup>	-	MC58SF214W <sup>^^</sup>	-
FANUC <sup>^</sup>	100iD-10L	L58SF214 <sup>^</sup>	-	L58SF214W <sup>^</sup>	-
FANUC	120iC	58SF206	-	58SF206W	-
FANUC	120iC-10L, 120iC-12L	58SF208	-	58SF208W	-
FANUC <sup>^^</sup>	120iD	MC58SF215 <sup>^^</sup>	-	MC58SF215W <sup>^^</sup>	-
FANUC <sup>^</sup>	120iD	L58SF215 <sup>^</sup>	-	L58SF215W <sup>^</sup>	-
FANUC <sup>^^</sup>	120iD-12L	MC58SF216 <sup>^^</sup>	-	MC58SF216W <sup>^^</sup>	-
FANUC <sup>^</sup>	120iD-12L	L58SF216 <sup>^</sup>	-	L58SF216W <sup>^</sup>	-
FANUC	M10iA-6L, M10iA-7L	58SF207	-	58SF207W	-
Panasonic <sup>*</sup>	TM-1100, TM-1400	IP58SP037 <sup>*</sup>	IP58SP037A <sup>*</sup>	IP58SP037W <sup>*</sup>	IP58SP037AW <sup>*</sup>
Panasonic <sup>*</sup>	TM-1800, TM-1600	IP58SP039 <sup>*</sup>	IP58SP039A <sup>*</sup>	IP58SP039W <sup>*</sup>	IP58SP039AW <sup>*</sup>
Panasonic <sup>*</sup>	TM-2000	IP58SP041 <sup>*</sup>	IP58SP041A <sup>*</sup>	IP58SP041W <sup>*</sup>	IP58SP041AW <sup>*</sup>
Panasonic <sup>**</sup>	TM-1100, TM-1400	IM58SP037 <sup>**</sup>	IM58SP037A <sup>**</sup>	IM58SP037W <sup>**</sup>	IM58SP037AW <sup>**</sup>
Panasonic <sup>**</sup>	TM-1800	IM58SP039 <sup>**</sup>	IM58SP039A <sup>**</sup>	IM58SP039W <sup>**</sup>	IM58SP039AW <sup>**</sup>
Panasonic <sup>**</sup>	TM-1600	IM58SP040 <sup>**</sup>	IM58SP040A <sup>**</sup>	IM58SP040W <sup>**</sup>	IM58SP040AW <sup>**</sup>
Panasonic <sup>**</sup>	TM-2000	IM58SP041 <sup>**</sup>	IM58SP041A <sup>**</sup>	IM58SP041W <sup>**</sup>	IM58SP041AW <sup>**</sup>
Panasonic <sup>^^</sup>	TM-1100, TM-1400	IMC58SP037 <sup>^^</sup>	IMC58SP037A <sup>^^</sup>	IMC58SP037W <sup>^^</sup>	IMC58SP037AW <sup>^^</sup>
Panasonic <sup>^^</sup>	TM-1800	IMC58SP039 <sup>^^</sup>	IMC58SP039A <sup>^^</sup>	IMC58SP039W <sup>^^</sup>	IMC58SP039AW <sup>^^</sup>
Panasonic <sup>^^</sup>	TM-1600	IMC58SP040 <sup>^^</sup>	IMC58SP040A <sup>^^</sup>	IMC58SP040W <sup>^^</sup>	IMC58SP040AW <sup>^^</sup>
Panasonic <sup>^^</sup>	TM-2000	IMC58SP041 <sup>^^</sup>	IMC58SP041A <sup>^^</sup>	IMC58SP041W <sup>^^</sup>	IMC58SP041AW <sup>^^</sup>

\* Solo está disponible para uso con un conector Panasonic<sup>®</sup>

<sup>^</sup> Solo está disponible para uso con un conector Lincoln<sup>®</sup>

\*\* Solo está disponible para uso con un conector Miller<sup>®</sup> con alimentador Miller Auto-Axcess<sup>®</sup>

<sup>^^</sup> Solo está disponible para uso con un conector Miller con alimentador Miller Auto-Continuum<sup>®</sup>

## Unicables de bajo esfuerzo (LSR) robóticos: Montaje sólido (Euro)

Marca de robot	Modelo de robot	Número de pieza de unicable LSR Euro			
		Sin opciones	Chorro de aire	Freno de alambre	Chorro de aire + Freno de alambre
ABB <sup>®</sup>	IRB1600ID, IRB1520ID	E58SA024	E58SA024A	E58SA024W	E58SA024AW
ABB	IRB2600ID-15/1.85	E58SA028	E58SA028A	E58SA028W	E58SA028AW
ABB	IRB2600ID-8/2.00	E58SA029	E58SA029A	E58SA029W	E58SA029AW
ABB	IRB1660ID	E58SA030	E58SA030A	E58SA030W	E58SA030AW
FANUC <sup>®</sup>	100iC, 100iC-12	E58SF005	E58SF005A	E58SF005W	E58SF005AW
FANUC	100iC-6L, 100iC-7L	E58SF007	E58SF007A	E58SF007W	E58SF007AW
FANUC	100iC-8L	E58SF010	E58SF010A	E58SF010W	E58SF010AW
FANUC	120iC	E58SF006	E58SF006A	E58SF006W	E58SF006AW
FANUC	120iC-10L, 120iC-12L	E58SF008	E58SF008A	E58SF008W	E58SF008AW
FANUC	M10iA-6L, M10iA-7L	E58SF007	E58SF007A	E58SF007W	E58SF007AW
Kawasaki <sup>®</sup>	BA006N	E58SKW042	E58SKW042A	E58SKW042W	E58SKW042AW
KUKA <sup>®</sup>	KR 5 arco HW	E58SK023	E58SK023A	E58SK023W	E58SK023AW
KUKA	KR 16 L8 HW	E58SK027	E58SK027A	E58SK027W	E58SK027AW
KUKA	KR 16 arco HW	E58SK030	E58SK030A	E58SK030W	E58SK030AW
Motoman <sup>®</sup>	EA1400 XRC	E58SM016	E58SM016A	E58SM016W	E58SM016AW
Motoman	EA1900 XRC	E58SM017	E58SM017A	E58SM017W	E58SM017AW
Motoman	EA1400N, SSA2000, MA1400, VA1400	E58SM001	E58SM001A	E58SM001W	E58SM001AW
Motoman	MA1440, AR1440, MH12	E58SM035	E58SM035A	E58SM035W	E58SM035AW
Motoman	EA1900N	E58SM002	E58SM002A	E58SM002W	E58SM002AW
Motoman	MA2010, AR2010	E58SM038	E58SM038A	E58SM038W	E58SM038AW
Motoman	MA3100, MA3120	E58SM031	E58SM031A	E58SM031W	E58SM031AW
Motoman	MH24, AR1730	E58SM039	E58SM039A	E58SM039W	E58SM039AW
Panasonic <sup>®</sup>	TB1800WGIII	E58SP034	E58SP034A	E58SP034W	E58SP034AW

\* Solo está disponible para uso con un conector Panasonic<sup>®</sup>

<sup>^</sup> Solo está disponible para uso con un conector Lincoln<sup>®</sup>

\*\* Solo está disponible para uso con un conector Miller<sup>®</sup> con alimentador Miller Auto-Axcess<sup>®</sup>

<sup>^^</sup> Solo está disponible para uso con un conector Miller con alimentador Miller Auto-Continuum<sup>®</sup>

## Unicables de bajo esfuerzo (LSR) robóticos: Montaje sólido (Euro; equipados con tecnología TOUGH GUN I.C.E.)

Marca de robot	Modelo de robot	Número de pieza de unicable LSR (para conjunto TOUGH GUN I.C.E.)			
		Sin opciones	Chorro de aire	Freno de alambre	Chorro de aire + Freno de alambre
ABB <sup>®</sup>	IRB1600ID, IRB1520ID	IE58SA024	IE58SA024A	IE58SA024W	IE58SA024AW
ABB	IRB2600ID-15/1.85	IE58SA028	IE58SA028A	IE58SA028W	IE58SA028AW
ABB	IRB2600ID-8/2.00	IE58SA029	IE58SA029A	IE58SA029W	IE58SA029AW
ABB	IRB1660ID	IE58SA030	IE58SA030A	IE58SA030W	IE58SA030AW
FANUC <sup>®</sup>	100iC, 100iC-12	E58SF205	-	E58SF205W	-
FANUC	100iC-6L, 100iC-7L, M10iA-6L, M10iA-7L	E58SF207	-	E58SF207W	-
FANUC	100iC-8L	E58SF210	-	E58SF210W	-
FANUC	120iC	E58SF206	-	E58SF206W	-
FANUC	120iC-10L, 120iC-12L	E58SF208	-	E58SF208W	-

# Opciones de montaje

## Embrague

Marca de robot	Modelo de robot	Número de pieza del conector de montaje de embrague			
		Sin opciones	Chorro de aire	Freno de alambre	Chorro de aire + Freno de alambre
COMAU®	Smart5 Arc6	C58G1	C58G1	C58G1W	C58G1W
Kawasaki®	BA006N, BA006L	KW58G1	KW58G1	KW58G1W	KW58G1W
KUKA®	KR 5 arco HW, KR 16 L8 HW	K5800	K5800	K5800W	K5800W
KUKA	KR 16 arco HW	K258G1	K258G1	K258G1W	K258G1W
KUKA	KR6 R1820HW, KR6 2100HW, KR8 R1420HW, KR8 R 1620 HW	K358G1	K358G1	K358G1W	K358G1W
Motoman®	EA1400 XRC, EA1900 XRC, EA1400N, EA1900N, SSA2000, MA1400, VA1400, MA3100, MA3120	5800	5800	5800W	5800W
Motoman	MA1440, AR1440, MH12, MH24, AR1730, MA2010, AR2010	M58G1	M58G1	M58G1W	M58G1W
Nachi®	NB04, NB04L	D25800	D25800	D25800W	D25800W
Nachi	NB6, NB6L	D35800	D35800	D35800W	D35800W
OTC Daihen®	AII-B4, AII-B4L	D25800	D25800	D25800W	D25800W
OTC Daihen	AX-V4, AX-V4L	D5800	D5800	D5800W	D5800W
OTC Daihen	FD B4, FD B4L	D25800	D25800	D25800W	D25800W
OTC Daihen	FD B6, FD B6L	D35800	D35800	D35800W	D35800W
Panasonic®	TB1800WGIII	P5800	P5800	P5800W	P5800W
Panasonic	TM-1100, TM-1400, TM-1800, TM-1600, TM-2000	P258G1	P258G1	P258G1W	P258G1W

## Embrague: Tecnología TOUGH GUN I.C.E.™

Marca de robot	Modelo de robot	Número de pieza del conector de montaje de embrague			
		Sin opciones	Chorro de aire	Freno de alambre	Chorro de aire + Freno de alambre
Nachi®	NB04, NB04L	ID25800	ID25800	ID25800W	ID25800W
OTC Daihen®	FD B4, FD B4L	ID25800	ID25800	ID25800W	ID25800W
Panasonic	TM-1100, TM-1400, TM-1800, TM-1600, TM-2000	IP258G1	IP258G1	IP258G1W	IP258G1W

## Montaje sólido

Marca de robot	Modelo de robot	Número de pieza del conector de montaje sólido			
		Sin opciones	Chorro de aire	Freno de alambre	Chorro de aire + Freno de alambre
ABB®	IRB1600ID, IRB1520ID	A58G1S	A58G1S	A58G1SW	A58G1SW
ABB	IRB2600ID-15/1.85, IRB2600ID-8/2.00, IRB1660ID	A258G1S	A258G1S	A258G1SW	A258G1SW
FANUC®	100iC, 100iC-12, 100iC-6L, 100iC-7L, 100iC-8L, 120iC, 120iC-10L, 120iC-12L, M10iA-6L, M10iA-7L	560-500	560-502	*W560-500-XXX	*W560-500-XXXA
FANUC	100iD, 100iD-12, 100iD-8L, 100iD-10L, 120iD, 120iD-12L	560-600	-	*560-600W-XXX	-
Kawasaki®	BA006N	KW58G1S	KW58G1S	KW58G1SW	KW58G1SW
KUKA®	KR 5 arco HW, KR 16 L8 HW	K58G1S	K58G1S	K58G1SW	K58G1SW
KUKA	KR 16 arco HW	K5800S	K5800S	K5800SW	K5800SW
KUKA	KR6 R1820HW, KR6 R2100HW, KR8 R1420HW, KR8 R1620HW	K358G1S	K358G1S	K358G1SW	K358G1SW
Motoman®	EA1400 XRC, EA1900 XRC, EA1400N, EA1900N, SSA2000, MA1400, VA1400, MA3100, MA3120	5800S	5800S	5800SW	5800SW
Motoman	MA1440, AR1440, MH12, MH24, AR1730, MA2010, AR2010	M58G1S	M58G1S	M58G1SW	M58G1SW
Panasonic®	TB1800WGIII	P58G1S	P58G1S	P58G1SW	P58G1SW
Panasonic	TM-1100, TM-1400, TM-1800, TM-1600, TM-2000	P258G1S	P258G1S	P258G1SW	P258G1SW

\*El valor XXX en los números de pieza de arriba representa el diámetro de alambre. Para diámetros de alambre de entre 0,035" y 0,045", XXX = "045"; Para diámetros de alambre de entre 0,052" y 1/16", XXX = "116".

## Opciones de montaje (Continuación)

### Montaje sólido: Tecnología TOUGH GUN I.C.E.

Marca de robot	Modelo de robot	Número de pieza del conector de montaje sólido			
		Sin opciones	Chorro de aire	Freno de alambre	Chorro de aire + Freno de alambre
ABB®	IRB1600ID, IRB1520ID	IA58G1S	IA58G1S	IA58G1SW	IA58G1SW
ABB	IRB2600ID-15/1.85, IRB2600ID-8/2.00, IRB1660ID	IA258G1S	IA258G1S	IA258G1SW	IA258G1SW
FANUC®	100iC, 100iC-12, 100iC-6L, 100iC-7L, 100iC-8L, 120iC, 120iC-10L, 120iC-12L, M10iA-6L, M10iA-7L	560-501	-	*W560-501-XXX	-
FANUC	100iD, 100iD-12, 100iD-10L, 120iD, 120iD-12L	560-600I	-	*560-600IW-XXX	-
Panasonic	TM-1100, TM-1400, TM-1800, TM-1600, TM-2000	IP258G1S	IP258G1S	IP258G1SW	IP258G1SW

\*El valor XXX en los números de pieza de arriba representa el diámetro de alambre. Para diámetros de alambre de entre 0,035" y 0,045", XXX = "045"; Para diámetros de alambre de entre 0,052" y 1/16", XXX = "116".

### Discos aislantes

<b>AS-114-1</b>	Disco aislante Motoman®	<b>AS-114-6</b>	Disco aislante KUKA®
<b>560-500-11</b>	Disco aislante FANUC® Serie iC	<b>AS-115-1</b>	Disco aislante Panasonic® TB1800WGIII
<b>560-501-11</b>	Disco aislante FANUC® Serie iD	<b>AS-116-1</b>	Disco aislante OTC Daihen®

### Espaciadores (sistemas de embrague)

<b>AS-114-9</b>	KUKA KR 16 arco HW Espaciador + M5x0.8-12Lg. SHCS	<b>AS-114-13</b>	Espaciador Motoman MA1440 / AR1440 / MH12 / MH24 / MA2010 / AR2010 + M4x0.7-60Lg. SHCS
<b>AS-114-10</b>	Espaciador COMAU® Smart5 Arc4 + M6x1-12Lg. SHCS	<b>AS-114-12 + AS-114-11*</b>	Espaciador Panasonic TM-1100 / 1400 / 1600 / 1800 / 2000 + M5x0.8-70Lg. SHCS (*se debe usar con el disco de transición AS-114-11, que se vende por separado)
<b>AS-114-18</b>	KUKA KR6 R1820HW / KR8 R1420HW / Espaciador KR8 R1620HW, KR8 R2100HW + M4x0.7-80Lg. SHCS	<b>AS-116-2</b>	OTC AII-B4 / AII-B4L / FD B4 / FD B4L Disco de transición + M5x0.8-10Lg. SHCS
		<b>AS-116-4 + AS-116-3*</b>	Espaciador OTC FD B6 / FD B6L + M4x0.7-60Lg. SHCS (*se debe usar con el disco de transición AS-116-3, que se vende por separado)

### Espaciadores (sistemas de montaje sólido)

<b>AS-114-7</b>	Espaciador ABB 1600ID / 1520ID + M6x1-16Lg. SHCS	<b>AS-114-9</b>	KUKA KR 16 arco HW Espaciador + M5x0.8-12Lg. SHCS
<b>AS-114-8</b>	Espaciador ABB 2600ID + M8x1.25-12Lg. SHCS	<b>AS-114-15 + AS-114-16^</b>	El espaciador Kawasaki BA006N + M5x0.8-16Lg. SHCS (^se debe usar con el disco de transición AS-114-16 que se vende por separado)
<b>AS-114-12 + AS-114-11*</b>	Espaciador Panasonic TM-1100 / 1400 / 1600 / 1800 / 2000 + M5x0.8-70Lg. SHCS (*se debe usar con el disco de transición AS-114-11, que se vende por separado)	<b>AS-114-18</b>	KUKA KR6 R1820HW / KR8 R1420HW / Espaciador KR8 R1620HW, KR8 R2100HW + M4x0.7-80Lg. SHCS
<b>560-600-11</b>	Espaciador FANUC 100iD + M4x0.7-12Lg. SHCS		

## Conectores

### Conectores

<b>425-10E</b>	Euro	<b>214-39</b>	OTC Daihen®
<b>214-41</b>	Fronius®	<b>214-30</b>	Panasonic®
<b>214-40</b>	Lincoln®	<b>214</b>	Tweco® #4
<b>214-1</b>	Miller®	<b>214-24</b>	Tweco n°. 5

### Conectores AutoLength™ \*

<b>214-X41</b>	Fronius	<b>214-X30</b>	Panasonic
<b>214-X40</b>	Lincoln	<b>214-X0</b>	Tweco n°. 4
<b>214-X1</b>	Miller	<b>214-X12</b>	Tweco n°. 5
<b>214-X39</b>	OTC Daihen		

\* Para uso con camisas QUICK LOAD solamente.

NOTA: Para diámetros de alambre de entre 0,035" y 0,045", X="8"; Para diámetros de alambre de entre 0,052" y 3/32", X="9". El conector AutoLength™ no es compatible con selecciones de diámetros de alambre para cable de aluminio.



## Periféricos y accesorios



### Escariador TOUGH GUN® TT4

*Potencia a través de las salpicaduras de soldadura para aumentar el tiempo de actividad y la calidad de la soldadura*

La automatización de la eliminación de salpicaduras ayuda a prolongar la vida útil de sus consumibles y pistolas MIG robóticas, lo que beneficia sus resultados finales, el tiempo de actividad y el rendimiento de la

producción. Funciona de forma fiable en los entornos de soldadura más duros.

Visite [Tregaskiss.com/robotic-nozzle-cleaning-station](http://Tregaskiss.com/robotic-nozzle-cleaning-station) para obtener información sobre pedidos.

### Líquido antisalpicaduras TOUGH GARD



Este producto no tóxico, soluble en agua y listo para usar crea una superficie protectora que reduce la adhesión de las salpicaduras. Esto prolonga la vida útil de los consumibles y reduce al mínimo el tiempo de inactividad debido a la limpieza de las toberas, lo que puede ayudar a reducir sus costos de operación y mantenimiento.

### Líquido antisalpicaduras TOUGH GARD

- |                    |   |
|--------------------|---|
| <b>TG-101-05</b>   | 5 galones U.S. / 18,92 L                    |
| <b>TG-101-55</b>   | 55 galones U.S. / 208,3 L                   |
| <b>TG-101-01</b>   | 1 galones U.S. / 3,78 L                     |
| <b>TG-101-32SP</b> | 25,36 oz. líq. / 750 mL (frasco de aerosol) |
| <b>TG-101-14S</b>  | 14 onzas de líquido/414 mL                  |

### Sistema de multisuministro TOUGH GARD®



Elimine la necesidad de rellenar con frecuencia los recipientes del rociador con el sistema de alimentación múltiple TOUGH GARD de Tregaskiss. Alimente hasta 10 escariadores TOUGH GUN con un solo tambor de 5 ó 55 galones de líquido antisalpicaduras TOUGH GARD.

### Sistema de multisuministro TOUGH GARD

- |                     |  |
|---------------------|--|
| <b>TG-103-05-2</b>  | para cubo de 5 galones (18,92 L) (hasta 2 estaciones de limpieza de toberas)     |
| <b>TG-103-05-10</b> | para cubo de 5 galones (18,92 L) (hasta 10 estaciones de limpieza de toberas)    |
| <b>TG-103-55-10</b> | para tambor de 55 galones (208,3 L) (hasta 10 estaciones de limpieza de toberas) |

### Manguera del sistema de multisuministro TOUGH GARD (se vende por separado)

- |                   |  |
|-------------------|--|
| <b>TG-103-50</b>  | Manguera de 50 pies (15 m) para sistema multisuministro  |
| <b>TG-103-100</b> | Manguera de 100 pies (30 m) para sistema multisuministro |
| <b>TG-103-200</b> | Manguera de 200 pies (30 m) para sistema multisuministro |

### Accesorio de comprobación de cuello

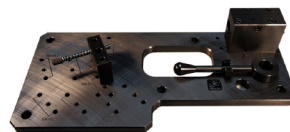

El accesorio de comprobación de cuello TOUGH GUN permite verificar y remasterizar el punto central de la herramienta (TCP). En el caso de una colisión, este accesorio puede utilizarse para realinear el cuello.

- |                          |  |
|--------------------------|--|
| <b>G-405CA</b>           | Accesorio de comprobación para montajes de cuellos refrigerados por aire |
| <b>G-405CA + G-495-8</b> | Accesorio de comprobación para montajes de cuello TOUGH GUN I.C.E.®      |

# Información sobre pedidos

## Pistolas robóticas MIG TOUGH GUN TA3

Pistola TOUGH GUN Serie TA3			Marca y modelo del robot			Montaje de pistola y opciones	Tobera	Cuello	Punta de contacto***	Diámetro de alambre^	Conector				
T	A	1	F	1	1	3	G	C	1	D	L				
<p><i>Consulte Opciones de marca y modelo de robot en la página 8 para determinar qué selecciones de caracteres necesita aquí</i></p>			<p>1 Embrague</p> <p>2 Embrague + Chorro de aire</p> <p>3 Montaje sólido</p> <p>4 Montaje sólido + Chorro de aire*</p> <p>5 Embrague + Freno de alambre</p> <p>6 Embrague + Freno de alambre + Chorro de aire</p> <p>7 Montaje sólido + Freno de alambre</p> <p>8 Montaje sólido + freno de alambre + chorro de aire*</p>			A	401-6-62	<b>Refrigerada por aire</b>		1	403-20-XX	<b>Estándar</b>		D	OTC Daihen® 214-39
						B	401-81-62	<u>Longitud corta</u>		2	403-21-XX	<b>Camisa</b>		E	Euro 425-10E
						C	401-4-62	A	22 grados 405-22QC	3	403-14-XX	B	0,030"	F	Fronius®^ 214-41
						D	401-8-62	C	45 grados 405-45QC	4	403-27-XX	C	0,035"	L	Lincoln® 214-40
						E	401-42-50*	<u>Longitud media</u>		5	T-A0XXCH+	D	1,0 mm	M	Miller® 214-1
						F	401-48-50*	B	22 grados 405-22QCL	6	T-A0XXZH++	E	0,045"	P	Panasonic® 214-30
						G	401-48-62	E	45 grados 405-45QCL	7	T-A0XXWH+++	F	3/64"	T	Tweco® #4 214
						H	401-44-50*	<u>Longitud larga</u>		0	Sin consumibles	G	0,055"	W	Tweco n°. 5 214-24
I	401-41-62*	D	22 grados 405-22QCL1	<b>TOUGH GUN I.C.E. **</b>		<b>QUICK LOAD</b>		<b>Conector AutoLength™^</b>							
J	401-53-62*	<u>Longitud corta</u>		<u>Longitud corta</u>		<b>Camisa Pro</b>		1	Tweco n°. 4 214-X0						
K	401-20-62	F	22 grados 590-22-XXXX	<u>Longitud media</u>		A	0,035"	2	Lincoln 214-X40						
L	401-43-62	H	45 grados 590-45-XXXX	<u>Longitud larga</u>		N	1,0 mm	3	Tweco n°. 5 214-X12						
M	401-18-62	<u>Longitud larga</u>		J	22 grados 590-22L-XXXX	P	0,045"	4	Miller 214-X1						
N	401-30-62	K	22 grados 590-22L1-XXXX	<u>Longitud larga</u>		Q	3/64	6	Panasonic 214-X14						
O	401-30-62T	<u>Longitud larga</u>		<u>Longitud larga</u>		W	0,052"	7	Fronius^^ 214-X41						
P	Sin consumibles	<u>Longitud larga</u>		<u>Longitud larga</u>		X	0,055"	8	OTC Daihen 214-X39						
Q	Sin consumibles	<u>Longitud larga</u>		<u>Longitud larga</u>		Y	1/16"								
R	Sin consumibles	<u>Longitud larga</u>		<u>Longitud larga</u>		0	Sin consumibles								

\*La opción de chorro de aire no está disponible para configuraciones FANUC® equipadas con Tecnología TOUGH GUN I.C.E.®

\*\* Disponible para FANUC® y ABB®; no compatible con consumibles TOUGH ACCESS™; el valor XXXX representa el diámetro exterior de la tobera

\*\*\* XX=diámetro del alambre

+ No disponible para diámetros de alambre de 0,055"

++ Disponible para diámetros de alambre de entre 0,030" y 0,045"

+++ Disponible para diámetros de alambre entre 0,035" y 0,052"

^ La opción de diámetro del alambre determina la punta de contacto, el tipo y el tamaño de la camisa

^^ Si está configurando una pistola que se conectará a un alimentador Fronius®, póngase en contacto con el departamento de Soporte Técnico de Tregaskiss con el número de modelo del alimentador

^^^ Para diámetros de alambre de entre 0,030" y 0,045", X="8"; Para diámetros de alambre de entre 0,052" y 3/32", X="9"

\*No compatible con las opciones de puntas de contacto 5, 6 o 7

La marca y los nombres de los productos que se muestran arriba son marcas comerciales de sus respectivos propietarios.

Tregaskiss®, TOUGH GUN®, TOUGH LOCK®, QUICK LOAD® y AutoLength™ son marcas comerciales de Tregaskiss, una división de ITW Canada Inc.

Sujeto a cambios: la información presentada en esta hoja de especificaciones es exacta según nuestros conocimientos al momento de la publicación.

Para obtener información más actualizada, visite Tregaskiss.com.

Distribuido por:

